

STUDIEGIDS

**DE WEDERKOMST VAN CHRISTUS
ALS BRUIDEGOM**

**DE WEDERKOMST VAN CHRISTUS
ALS RECHTER**

**Bijbelstudies gehouden op 21 en 28 november 2024 in het
Hervormd Dienstgebouw, Oude Rijksweg 450, 7954 GD te Rouveen**

BIJBELSTUDIE

DE WEDERKOMST VAN CHRISTUS ALS BRUIDEGOM DE WEDERKOMST VAN CHRISTUS ALS RECHTER

De kernvraag in deze Bijbelstudies is: wat is ons in de Bijbel geopenbaard over het komen van Christus als Bruidegom en over Zijn komen als Rechter?

INLEIDING

De Bijbel is het onfeilbare Woord van God en de enige grondslag voor het geloof.

2 Tim.3:16,17 Al de Schrift is van God ingegeven, en is nuttig tot lering, tot wederlegging, tot verbetering, tot onderwijzing, die in de rechtvaardigheid is; Opdat de mens Gods volmaakt zij, tot alle goed werk volmaaktelijk toegerust.

Oorsprong en oorzaak van Gods handelen met de mens is Zijn liefde (1Joh.4:16).

Joh.3:16,17,18 Want alzo lief heeft God de wereld gehad, dat Hij Zijn eniggeboren Zoon gegeven heeft, opdat een iegelijk die in Hem gelooft, niet verderve, maar het eeuwige leven hebbe. Want God heeft Zijn Zoon niet gezonden in de wereld, opdat Hij de wereld veroordelen zou, maar opdat de wereld door Hem zou behouden worden. Die in Hem gelooft, wordt niet veroordeeld, maar die niet gelooft, is alrede veroordeeld, dewijl hij niet heeft geloofd in den Naam des eniggeboren Zoons van God.

Joh.3:36 Die in den Zoon gelooft, die heeft het eeuwige leven; maar die den Zoon ongehoorzaam is, die zal het leven niet zien, maar de toorn Gods blijft op hem.

Han.4:12 En de zaligheid is in geen Anderen; want er is ook onder den hemel geen andere Naam, Die onder de mensen gegeven is, door Welken wij moeten zalig worden.

Het gaat om het verlossingswerk van Jezus Christus, de Zoon van de levende God, de Verzoener van onze zonden. Niemand was in staat de mensheid met God te verzoenen dan Jezus alleen. Slechts Jezus Christus, waarlijk Mens, waarlijk God, kon de verzoening met God tot stand brengen.

2 Kor.5:19 Want God was in Christus de wereld met Zichzelf verzoenende, hun zonden hun niet toerekenende; en heeft het woord der verzoening in ons gelegd.

Daarom kan ook niemand tot de Vader komen dan door Christus. Hij is de enige Weg tot God. *Joh.14:6 Jezus zeide tot hem: Ik ben de Weg, en de Waarheid, en het Leven. Niemand komt tot den Vader, dan door Mij.*

De/onze hoop en verwachting op de wederkomst van Jezus is gebaseerd op de eigen uitspraken van Christus als vertroosting en onderwijzing gesproken tot de discipelen bij Zijn naderende afscheid in de nacht van het verraad.

Joh.14:1,2,3 Uw hart worde niet ontroerd; gij gelooft in God, gelooft ook in Mij. In het huis van Mijn Vader zijn vele woningen anders zou Ik het u gezegd hebben want Ik ga heen om u plaats te bereiden; en wanneer Ik heengegaan ben en u plaats heb bereid, kom Ik weder en zal u tot Mij nemen, opdat ook Gij zijn moogt, waar Ik ben.

Enkele uren later herhaalt Jezus dit voor de Hoge Raad (Sanhedrin). Toen de hogepriester, de aanklager, Jezus vroeg of Hij wilde bevestigen dat Hij de Christus, de Zoon van God was, antwoordde de Heere: *Mat.26:64 Gij hebt het gezegd. Doch Ik zeg u, van nu aan zult gij de Zoon des mensen zien, gezeten aan de rechterhand van de kracht Gods en komende op de wolken des hemels.*

Veertig dagen na Pasen, wordt de wederkomst van Christus bevestigd door twee engelen die aan de apostelen verschijnen na de Hemelvaart:

Han.1:11 Welke ook zeiden: Gij Galilése mannen, wat staat gij en ziet op naar den hemel? Deze Jezus, Die van u opgenomen is in den hemel, zal alzo komen, gelijkerwijs gij Hem naar den hemel hebt zien heenvaren.

De eerste apostelen herhalen deze belofte en wekken de eerste gemeenten voortdurend op om vooral deze Maranatha bede (Kom, Heere Jezus) en verkondiging (Jezus komt) levend te houden: Rom.8:17,18; 1Kor.15: 51,52; 2 Kor.4:18-5:1; Filp.3:20,21; Kol.3:1-4; 1Thes.4:13-17; Jak.5:7; 2 Pet.3:13, 14; 1Joh.3:2; Jud.20,21.

Het komen van Jezus als Bruidegom.

OUDE TESTAMENT.

Al in het Oude Testament wordt de verhouding van God tot het Joodse volk, Israël, weergegeven in het beeld van Bruidegom en bruid, Man en vrouw, huwelijk.

Psa.19:6 En die is als een bruidegom, uitgaande uit zijn slaapkamer; zij is vrolijk als een held, om het pad te lopen.

Jes.54:5,6 Want uw Maker is uw Man, HEERE der heirscharen is Zijn Naam; en de Heilige Israëls is uw Verlosser; Hij zal de God des gansen aardbodems genaamd worden. Want de HEERE heeft u geroepen, als een verlaten vrouw en bedroefde van geest; nochtans zijt gij de huisvrouw der jeugd (eerste liefde), hoewel gij versmaad zijt geweest, zegt uw God.

Jes.61:10 Ik ben zeer vrolijk in den HEERE, mijn ziel verheugt zich in mijn God, want Hij heeft mij bekleed met de klederen des heils, den mantel der gerechtigheid heeft Hij mij omgedaan; gelijk een bruidegom zich met priesterlijk sieraad versiert, en als een bruid zich versiert met haar gereedschap.

Jes.62:4,5 Tot u zal niet meer gezegd worden: De verlatene, en tot uw land zal niet meer gezegd worden: Het verwoeste; maar gij zult genoemd worden: Mijn lust is aan haar! en uw land: Het getrouwde; want de HEERE heeft een lust aan u, en uw land zal getrouwd worden. Want [gelijk] een jongeling een jonkvrouw trouwt, [alzo] zullen uw kinderen u trouwen; en [gelijk] de bruidegom vrolijk is over de bruid, [alzo] zal uw God over u vrolijk zijn.

Jer.2:1,2,3 En des HEEREN woord geschiedde tot mij, zeggende: Ga en roep voor de oren van Jeruzalem, zeggende: Zo zegt de HEERE: Ik gedenk der weldadigheid uwer jeugd, der liefde uwer ondertrouw (bruidstijd), toen gij Mij nawandeldet in de woestijn, in onbezaaid land. Israël was den HEERE een heiligheid, de eerstelingen Zijner inkomste; allen, die hem opaten, werden voor schuldig gehouden; kwaad kwam over hun, spreekt de HEERE.

Hos.2:18,19 En Ik zal u Mij ondertrouwen in eeuwigheid; ja, Ik zal u Mij ondertrouwen in gerechtigheid en in gericht, en in goedertierenheid en in barmhertigheden. En Ik zal u Mij ondertrouwen in geloof; en gij zult den HEERE kennen.

Joe.2:16 Verzamelt het volk, heiligt de gemeente, vergadert de oudsten, verzamelt de kinderkens, en die de borsten zuigen; de bruidegom ga uit zijn binnenkamer, en de bruid uit haar slaapkamer.

Israëls afval van de Heere wordt getekend als overspel; echtbreuk; hoererij, een van Hem afhoereren.

Jes.1:21.A Hoe is de getrouwe stad tot een hoer geworden!
Uitgebreid wordt dit beschreven in Jer.2,3; Eze.16; Hos.1,2,3.

NIEUWE TESTAMENT

In het Nieuwe Testament mogen wij Christus als Bruidegom zien en de gemeente als Zijn bruid.

Johannes de dooper spreekt hier het eerst over en wijst op deze verhouding tussen Christus en de gemeente: *Joh.3:29 Die de bruid heeft, is de bruidegom, maar de vriend des bruidegoms, die staat en hem hoort, verblijdt zich met blijdschap om de stem des bruidegoms. Zo is dan deze mijn blijdschap vervuld geworden.*

Jezus heeft in verschillende uitspraken en gelijkenissen Zichzelf als Bruidegom en de gemeente bruid genoemd:

Mat.9:15 En Jezus zeide tot hen: Kunnen ook de bruiloftskinderen treuren, zolang de Bruidegom bij hen is? Maar de dagen zullen komen, wanneer de Bruidegom van hen zal weggenomen zijn, en dan zullen zij vasten.

Mar.2:19,20 En Jezus zeide tot hen: Kunnen ook de bruiloftskinderen vasten, terwijl de Bruidegom bij hen is? Zo langen tijd zij den Bruidegom bij zich hebben, kunnen zij niet vasten. Maar de dagen zullen komen, wanneer de Bruidegom van hen zal weggenomen zijn, en alsdan zullen zij vasten in dezelve dagen.

Luk.5:34,35 Doch Hij zeide tot hen: Kunt gij de bruiloftskinderen, terwijl de Bruidegom bij hen is, doen vasten? Maar de dagen zullen komen, wanneer de Bruidegom van hen zal weggenomen zijn, dan zullen zij vasten in die dagen.

De komst van Jezus tot Zijn volk wordt vergeleken bij een zeker koning die zijn zoon een bruiloft bereid had (Mat.22:1-14).

Mat.22:1,2,3 Jezus, antwoordende, sprak tot hen wederom door gelijkenissen, zeggende: Het Koninkrijk der hemelen is gelijk een zeker koning, die zijn zoon een bruiloft bereid had; En zond zijn dienstknechten uit, om de genoden ter bruiloft te roepen; en zij wilden niet komen.

Jezus vergelijkt het wachten van de gelovigen op Zijn komst bij het wachten van de maagden op de komst van de bruidegom (Mat.25:1-12).

Mat.25:1 Alsdan zal het Koninkrijk der hemelen gelijk zijn aan tien maagden, welke haar lampen namen, en gingen uit, den bruidegom tegemoet.

Mat.25:5,6 Als nu de bruidegom vertoefde, werden zij allen sluimerig, en vielen in slaap. En ter middernacht geschiedde een geroep: Ziet, de bruidegom komt, gaat uit hem tegemoet!

Mat.25:10 Als zij nu heengingen om te kopen, kwam de bruidegom; en die gereed waren, gingen met hem in tot de bruiloft, en de deur werd gesloten

Apostel Paulus noemt zijn apostolische arbeid aan de gemeente van Korinthe een haar toebereiden, om haar als een reine maagd voor te stellen aan een man, namelijk Jezus Christus. Door alle trouwe dienaren van het Woord wordt de gemeente toebereid om als een reine maagd aan Christus voorgesteld te worden. *2 Kor.11:2 Want ik ben ijverig over u met een ijver Gods; want ik heb ulieden toebereid, om [u] [als] een reine maagd aan een man voor te stellen, [namelijk] aan Christus.*

Dezelfde inhoudelijke gedachte zien wij in de brief van Paulus aan de gemeente in Éfeze waar de Bruidegom Zelf werkende is aan Zijn bruid om haar Zichzelf voor te stellen als een gemeente die geen vlek of rimpel heeft.

Éfe.5:25,26,27 Gij mannen, hebt uw eigen vrouwen lief, gelijk ook Christus de Gemeente liefgehad heeft, en Zichzelf voor haar heeft overgegeven; opdat Hij haar heiligen zou, haar gereinigt hebbende met het bad des waters door het Woord; opdat Hij haar Zichzelf heerlijk zou voorstellen, een Gemeente, die geen vlek of rimpel heeft, of iets dergelijks, maar dat zij zou heilig zijn en onberispelijk.

Ook in het boek Openbaring van Johannes is er sprake van de bruid van Christus.
Ope.21:9 En tot mij kwam een van de zeven engelen, die de zeven fiolen hadden, welke vol geweest waren van de zeven laatste plagen, en sprak met mij, zeggende: Kom herwaarts, ik zal u tonen de bruid, de vrouw des Lams.

In het noemen van de gemeente als bruid van Christus ligt het innige liefdesleven tussen Christus en Zijn bruid en volledige overgave van Christus aan Zijn bruid en van Zijn bruid aan Hem. De bruid ontvangt deze heilige liefde van haar Bruidegom en heeft Hem lief met heel haar hart. Vóór de bruiloft is er een innig (geestelijk) liefdesleven tussen de Bruidegom in de hemel en de bruid op aarde.

De aardse bruiloft en huwelijk zijn een beeld van wat eenmaal in de hemel zal zijn tussen de Bruidegom Jezus Christus en Zijn gemeente: *Éfe.5:30,31,32 Want wij zijn leden Zijns lichaams, van Zijn vlees en van Zijn benen. Daarom zal een mens zijn vader en moeder verlaten, en zal zijn vrouw aanhangen; en zij twee zullen tot een vlees wezen. Deze verborgenheid is groot; doch ik zeg dit, ziende op Christus en op de gemeente.*

De gemeente die wacht op de komst van haar Heiland als Bruidegom roept als bruid: *Ope.22:17 En de Geest en de bruid zeggen: Kom! En die het hoort, zegge: Kom! En die dorst heeft, kome; en die wil, neme het water des levens om niet.*

Deze bede behelst dus, als we ze goed verstaan, de roep van de Geest en van de bruid: *Ope.22:17 Kom.* Het is een bede om de overwinning van de dood en om de eerste opstanding, om de opwekking van de ontslapenen en de verandering van de levende heiligen.

De bruiloft van het Lam vinden wij zowel in het Oude en Nieuwe Testament.

Psa.45:14,15,16 Des Konings Dochter is geheel verheerlijkt inwendig; haar kleding is van gouden borduursel. In gestikte klederen zal zij tot den Koning geleid worden; de jonge dochteren, die achter haar zijn, haar medegezellinnen, zullen tot u gebracht worden. Zij zullen geleid worden met alle blijdschap en verheuging; zij zullen ingaan in des Konings paleis.

Ope.19:7,8,9 Laat ons blijde zijn, en vreugde bedrijven, en Hem de heerlijkheid geven; want de bruiloft des Lams is gekomen, en Zijn vrouw heeft zichzelf bereid. En haar is gegeven, dat zij bekleed worde met rein en blinkend fijn lijnwaad; want dit fijn lijnwaad zijn de rechtvaardigmakingen der heiligen. En hij zeide tot mij: Schrijf, zalig zijn zij, die geroepen zijn tot het avondmaal van de bruiloft des Lams. En hij zeide tot mij: Deze zijn de waarachtige woorden Gods.

Wij lezen in de, meest gebruikte, Apostolische Geloofsbelijdenis (oftewel de Twaalf Artikelen des geloofs), over de opstanding der doden slechts één woord (citaat): 'wederopstanding des vleses'. De Heilige Schrift geeft ons licht daarover, dat dit geweldige werk van God in een bepaalde volgorde gebeurt. Er zullen twee opstandingen zijn.

- de eerste opstanding, de opstanding uit de doden vindt plaats bij de wederkomst van Jezus Christus als Bruidegom; dan zullen ontslapenen opstaan met een verheerlijkt lichaam en levenden die daartoe waardig worden bevonden ontvangen ook een verheerlijkt lichaam. Wij geloven dat de Heere Jezus spoedig persoonlijk (als Bruidegom) zal wederkomen en dat Zijn komst voorafgegaan zal worden door deze opstanding uit de doden.
- 1.000 jaren later, aan het einde van het rijk der heerlijkheid, volgt, de tweede, de opstanding van alle overige doden in de algemene oordeelsdag. Jezus komt terug als Rechter (om recht te spreken) om de levenden en de doden te oordelen. Aan dit laatste oordeel zal de algemene opstanding der doden verbonden zijn.

Over en van de eerste opstanding lezen wij in:

Ope.20:4,5,6 En ik zag tronen, en zij zaten op dezelve; en het oordeel werd hun gegeven; en ik zag de zielen dergenen, die onthoofd waren om de getuigenis van Jezus, en om het Woord Gods, en die het beest, en deszelfs beeld niet aangebeden hadden, en die het merkteken niet ontvangen hadden aan hun voorhoofd en aan hun hand; en zij leefden en heersten als koningen met Christus, de duizend jaren. Maar de overigen der doden werden niet weder levend, totdat de duizend jaren geëindigd waren. Deze is de eerste opstanding. Zalig en heilig is hij, die deel heeft in de eerste opstanding; over deze heeft de tweede dood geen macht, maar zij zullen priesters van God en Christus zijn, en zij zullen met Hem als koningen heersen duizend jaren.

De Heere Jezus spreekt Zelf van een eerste opstanding, hier noemt Hij deze opstanding de opstanding van de rechtvaardigen.

Luk.14:14 En gij zult zalig zijn, omdat zij niet hebben, om u te vergelden; want het zal u vergolden worden in de opstanding der rechtvaardigen.

Ook Paulus leert ons duidelijk twee opstandingen in:

1 Kor.15:23-26 Maar een iegelijk in zijn orde: de eersteling Christus, daarna die van Christus zijn, in Zijn toekomst. Daarna zal het einde zijn, wanneer Hij het Koninkrijk aan God en den Vader zal overgegeven hebben; wanneer Hij zal te niet gedaan hebben alle heerschappij, en alle macht en kracht. Want Hij moet als Koning heersen, totdat Hij al de vijanden onder Zijn voeten zal gelegd hebben. De laatste vijand, die te niet gedaan wordt, is de dood.

'Een ieder in zijn orde, eerst Christus, daarna (vele eeuwen later) die van Christus zijn bij Zijn wederkomst, daarna (weer na een tijd) zal het einde zijn.'

Het komen van Jezus als Rechter.

OUDE TESTAMENT

Gen.18:25 Het zij verre van U, zulk een ding te doen, te doden den rechtvaardige met den goddeloze! dat de rechtvaardige zij gelijk de goddeloze, verre zij het van U! zou de Rechter der ganse aarde geen recht doen?

Rich.11:27 Ook heb ik tegen u niet gezondigd, maar gij doet kwalijk bij mij, dat gij tegen mij krijgt; de HEERE, Die Rechter is, richte heden tussen de kinderen Israëls en tussen de kinderen Ammons!

1 Sam.24:16 Doch de HEERE zal zijn tot Rechter, en richten tussen mij en tussen u, en zien daarin, en twisten mijn twist, en richten mij van uw hand.

Job 9:15 Denwelken ik, zo ik rechtvaardig ware, niet zou antwoorden; mijn Rechter zal ik om genade bidden.

Job 23:7 Daar zou de oprechte met Hem pleiten; en ik zou mij in eeuwigheid van mijn Rechter vrijmaken.

Psa.7:12 God is een rechtvaardige Rechter, en een God, Die te allen dage toorn.

Psa.9:5 Want Gij hebt mijn recht en mijn rechtszaak afgedaan; Gij hebt gezeten op den troon, o Rechter, der gerechtigheid.

Psa.50:6 En de hemelen verkondigen Zijn gerechtigheid; want God Zelf is Rechter. Sela.

Psa.68:6 Hij is een Vader der wezen, en een Rechter der weduwen; God, in de woonstede Zijner heiligheid.

Psa.75:8 Maar God is Rechter; Hij vernedert dezen, en verhoogt genen.

Psa.94:2 Gij, Rechter der aarde! verhef U; breng vergelding weder over de hovaardigen.

Jes.33:22 Want de HEERE is onze Rechter, de HEERE is onze Wetgever, de HEERE is onze Koning. Hij zal ons behouden.

Jer.11:20 Maar, o HEERE der heirscharen, Gij rechtvaardige Rechter, Die de nieren en het hart proeft! laat mij Uw wraak van hen zien; want aan U heb ik mijn twistzaak ontdekt.

NIEUWE TESTAMENT

Jezus zal komen als Rechter om recht te spreken over de levenden en de doden. Aan dit laatste oordeel zal de algemene opstanding der doden verbonden zijn.

Joh.3:35 De Vader heeft den Zoon lief, en heeft alle dingen in Zijn hand gegeven.

Joh.5:22-29 Want ook de Vader oordeelt niemand, maar heeft al het oordeel den Zoon gegeven; Opdat zij allen den Zoon eren, gelijk zij den Vader eren. Die den Zoon niet eert, eert den Vader niet, Die Hem gezonden heeft. Voorwaar, voorwaar zeg Ik u: Die Mijn woord hoort, en gelooft Hem, Die Mij gezonden heeft, die heeft het eeuwige leven, en komt niet in de verdoemenis, maar is uit den dood overgegaan in het leven. Voorwaar, voorwaar zeg Ik u: De ure komt, en is nu, wanneer de doden zullen horen de stem des Zoons Gods, en die ze gehoord hebben, zullen leven. Want gelijk de Vader het leven heeft in Zichzelve, alzo heeft Hij ook den Zoon gegeven, het leven te hebben in Zichzelve; En heeft Hem macht gegeven, ook gericht te houden, omdat Hij des mensen Zoon is. Verwondert u daar niet over, want de ure komt, in dewelke allen, die in de graven zijn, Zijn stem zullen horen; En zullen uitgaan, die het goede gedaan hebben, tot de opstanding des levens, en die het kwade gedaan hebben, tot de opstanding der verdoemenis.

Mat.25:31 – 34 ev. En wanneer de Zoon des mensen komen zal in Zijn heerlijkheid, en al de heilige engelen met Hem, dan zal Hij zitten op den troon Zijner heerlijkheid. En voor Hem zullen al de volken vergaderd worden, en Hij zal ze van elkander scheiden, gelijk de herder de schapen van de bokken scheidt. En Hij zal de schapen tot Zijn rechter hand zetten, maar de bokken tot Zijn linker hand. Alsdan zal de Koning zeggen tot degenen, die tot Zijn rechter hand zijn: Komt, gij gezegenden Mijns Vaders! beërft dat Koninkrijk, hetwelk u bereid is van de grondlegging der wereld.

Han.10:42 En heeft ons geboden den volke te prediken, en te betuigen, dat Hij is Degene, Die van God verordend is tot een Rechter van levenden en doden.

Han.17:31 Daarom dat Hij een dag gesteld heeft, op welken Hij den aardbodem rechtvaardiglijk zal oordelen, door een Man, Dien Hij daartoe geordineerd heeft, verzekering daarvan doende aan allen, dewijl Hij Hem uit de doden opgewekt heeft.

Rom.2:6,7,8 Welke een iegelijk vergelden zal naar zijn werken; Dengenen wel, die met volharding in goeddoen, heerlijkheid, en eer, en onverderfelijkheid zoeken, het eeuwige leven; Maar dengenen, die twistgierig zijn, en die der waarheid ongehoorzaam, doch der ongerechtigheid gehoorzaam zijn, zal verbolgenheid en toorn vergolden worden;

Rom.3:6 Dat zij verre, anderszins hoe zal God de wereld oordelen?

Rom.14:10 Maar gij, wat oordeelt gij uw broeder? Of ook gij, wat veracht gij uw broeder? Want wij zullen allen voor den rechterstoel van Christus gesteld worden.

2 Kor.5:10 Want wij allen moeten geopenbaard worden voor den rechterstoel van Christus, opdat een iegelijk wegdrage, hetgeen door het lichaam geschiedt, naardat hij gedaan heeft, hetzij goed, hetzij kwaad.

Gal.6:7,8 Dwaalt niet; God laat Zich niet bespotten; want zo wat de mens zaait, dat zal hij ook maaien. Want die in zijn eigen vlees zaait, zal uit het vlees verderfenis maaien; maar die in den Geest zaait, zal uit den Geest het eeuwige leven maaien.

2 Tim.4:8 Voorts is mij weggelegd de kroon der rechtvaardigheid, welke mij de Heere, de rechtvaardige Rechter, in dien dag geven zal; en niet alleen mij, maar ook allen, die Zijn verschijning liefgehad hebben.

Hebr.12:23 Tot de algemene vergadering en de Gemeente der eerstgeborenen, die in de hemelen opgeschreven zijn, en tot God, den Rechter over allen, en de geesten der volmaakte rechtvaardigen;

Jak.5:9 Zucht niet tegen elkander, broeders, opdat gij niet veroordeeld wordt; ziet, de Rechter staat voor de deur.

Ope.20:11-15 En ik zag een grote witte troon en Hem, die daarop gezeten was, voor wiens aangezicht de aarde en de hemel vluchtten, en geen plaats werd voor hen gevonden. En ik zag de doden, de groten en de kleinen, staande voor de troon, en er werden boeken geopend. En nog een ander boek werd geopend, het boek des levens; en de doden werden geoordeeld op grond van hetgeen in de boeken geschreven stond, naar hun werken. En de zee gaf de doden, die in haar waren, en de dood en het dodenrijk gaven de doden, die in hen waren, en zij werden geoordeeld, een ieder naar zijn werken. En de dood en het dodenrijk werden in de poel des vuurs geworpen. Dat is de tweede dood: de poel des vuurs. En wanneer iemand niet bevonden werd geschreven te zijn in het boek des levens, werd hij geworpen in de poel des vuurs.

Ope.22:12 En zie, Ik kom haastiglijk en Mijn loon is met Mij, om een iegelijk te vergelden, gelijk zijn werk zal zijn.

Een eeuwige dood bestaat niet, wél de eeuwige rampzaligheid. De Schrift leert dit (de eeuwige rampzaligheid) als de tweede dood dit in tegenstelling tot het eeuwige leven.

Ope.2:11 Die oren heeft, die hore wat de Geest tot de Gemeenten zegt. Die overwint, zal van den tweeden dood niet beschadigd worden.

De kernvraag in deze Bijbelstudies is: wat is ons in de Bijbel geopenbaard over het komen van Christus als Bruidegom en over Zijn komen als Rechter?

Als eersteling is Christus opgestaan, de Eerstgeborene uit de doden; daarna zullen opstaan, die Christus toebehoren, bij Zijn komst als Bruidegom. Dan pas volgt het einde, de algemene opstanding; het laatste wereldgericht.

Op de dag van de eerste opstanding zullen mensen opstaan met een onsterfelijk lichaam en levenden zullen in een punt van de tijd veranderd worden. Zij ontvangen het verheerlijkte lichaam, dat hetzelfde is aan dat wat Christus al heeft vanaf Zijn verrijzenis op de Paasmorgen en waarin Hij ook ten hemel is opgenomen op de Hemelvaartsdag.

Fil.3:20,21 Maar onze wandel is in de hemelen, waaruit wij ook den Zaligmaker verwachten, namelijk den Heere Jezus Christus; Die ons vernederd lichaam veranderen zal, opdat hetzelfde gelijkvormig worde aan Zijn heerlijk lichaam, naar de werking, waardoor Hij ook alle dingen Zichzelfen kan onderwerpen.

Met dit onvergankelijke, onsterfelijk en verheerlijkte lichaam mogen we dan de bruiloftszaal binnentreden. Daar zal de bruiloft van het Lam plaatsvinden. Opgestane en levend veranderden zullen de Heere tegemoet gaan in de lucht. Wat er gebeurt met hen die levend zijn overgebleven staat in:

1 Kor.15:51,52,53 Ziet, ik zeg u een verborgenheid: wij zullen wel niet allen ontslapen, maar wij zullen allen veranderd worden; In een punt des tijds, in een ogenblik, met de laatste bazuin; want de bazuin zal slaan, en de doden zullen onverderfelijk opgewekt worden, en wij zullen veranderd worden. Want dit verderfelijke moet onverderfelijkheid aandoen, en dit sterfelijke moet onsterfelijkheid aandoen.

1 Thes.4:15,16,17,18 Want dat zeggen wij u door het Woord des Heeren, dat wij, die levend overblijven zullen tot de toekomst des Heeren, niet zullen voorkomen degenen, die ontslapen zijn. Want de Heere Zelf zal met een geroep, met de stem des archangels, en met de bazuin Gods nederdalen van den hemel; en die in Christus gestorven zijn, zullen eerst opstaan; Daarna wij, die levend overgebleven zijn, zullen tezamen met hen opgenomen worden in de wolken, den Heere tegemoet, in de lucht; en alzo zullen wij altijd met den Heere wezen. Zo dan, vertroost elkander met deze woorden.

Ope.11:12 En zij hoorden een grote stem uit den hemel, die tot hen zeide: Komt herwaarts op. En zij voeren op naar den hemel in de wolk; en hun vijanden aanschouwden hen.

Het gehele begrip van het rijk der heerlijkheid komt neer op de herstelling van de schuldeloze paradijstoestand op aarde vóór de zondeval. Daarom wordt dit de wedergeboorte van de natuur of vernieuwing van alle dingen genoemd:

Mat.19:28 En Jezus zeide tot hen: Voorwaar, Ik zeg u, dat gij, die Mij gevolgd zijt, in de wedergeboorte, wanneer de Zoon des mensen zal gezeten zijn op den troon Zijner heerlijkheid, dat gij ook zult zitten op twaalf tronen, oordelende de twaalf geslachten Israëls.

Han.3:21 Welken de hemel moet ontvangen tot de tijden der wederoprichting aller dingen, die God gesproken heeft door den mond van al Zijn heilige profeten van alle eeuw.

Het duizendjarig rijk is het rijk van heerlijkheid, waarvan de profeten gesproken hebben. Het is de tijd van verkwikking voor het aangezicht van God, de grote Sabbat na de zesduizend jaren vol moeite en ellende. Dan zal het volk Israël onderwezen en hersteld zijn; dan zullen de heidenen toestromen, om de wegen des Heeren te leren.

Jes.2:2-4 En het zal geschieden in het laatste der dagen, dat de berg van het huis des Heeren zal vastgesteld zijn op den top der bergen, en dat hij zal verheven worden boven de heuvelen, en tot denzelven zullen alle heidenen toevloeien. En vele volken zullen heengaan en zeggen: Komt, laat ons opgaan tot den berg des HEEREN, tot het huis van den God Jakobs, opdat Hij ons lere van Zijn wegen, en dat wij wandelen in Zijn paden; want uit Sion zal de wet uitgaan, en des HEEREN woord uit Jeruzalem. En Hij zal rechten onder de heidenen, en bestraffen vele volken; en zij zullen hun zwaarden slaan tot spade en hun spiesen tot sikkelen; het ene volk zal tegen het andere volk geen zwaard opheffen en zij zullen geen oorlog meer leren.

Mic.4:1-5 Maar in het laatste der dagen zal het geschieden, dat de berg van het huis des HEEREN zal vastgesteld zijn op den top der bergen; en hij zal verheven zijn boven de heuvelen, en de volken zullen tot hem toevloeien. En vele heidenen zullen heengaan, en zeggen: Komt en laat ons opgaan tot den berg des HEEREN, en ten huize van den God Jakobs, opdat Hij ons lere van Zijn wegen, en wij in Zijn paden wandelen; want uit Sion zal de wet uitgaan, en des HEEREN woord uit Jeruzalem. En Hij zal onder grote volken richten, en machtige heidenen straffen, tot verre toe; en zij zullen hun zwaarden slaan tot spaden, en hun spiesen tot sikkelen; het ene volk zal tegen het andere volk geen zwaard opheffen, en zij zullen den krijg niet meer leren. Maar zij zullen zitten, een ieder onder zijn wijnstok, en onder zijn vijgeboom, en er zal niemand zijn, die ze verschrikke; want de mond des HEEREN der heirscharen heeft het gesproken. Want alle volken zullen wandelen, elk in den naam zijns gods; maar wij zullen wandelen in den Naam des HEEREN, onzes Gods, eeuwiglijk en altoos.

In het duizendjarig rijk, het rijk van heerlijkheid, zal de satan gebonden zijn, en de vloek van de aarde weggenomen zijn.

Ope.20:1,2,3 En ik zag een engel afkomen uit den hemel, hebbende den sleutel des afgronds, en een grote keten in zijn hand; En hij greep den draak, de oude slang, welke is de duivel en satanas, en bond hem duizend jaren; En wierp hem in den afgrond, en sloot hem daarin, en verzegelde dien boven hem, opdat hij de volken niet meer verleiden zou, totdat de duizend jaren zouden geëindigd zijn. En daarna moet hij een kleinen tijd ontbonden worden.

Ope.22:3 En geen vervloeking zal er meer tegen iemand zijn; en de troon Gods en des Lams zal daarin zijn, en Zijn dienstknechten zullen Hem dienen;

SAMENVATTING.

WAT STAAT ER TE GEBEUREN?

Wij verwachten de Heere Jezus als Bruidegom en later als Rechter. De mensen die op de aarde achterblijven, zullen de Bruidegom echter niet zien, wel de bruid, die Hem tegemoet gevoerd zal worden (Ope.11:12). Die dag is de dag waarover 1Kor. 15:23 schrijft. Dan volgt in de Hemel de bruiloft van het Lam. De gelovigen die achterblijven en niet ten hemel opgenomen worden, komen in de aanstaande grote verdrukking, die zal komen door de heerschappij van de antichrist, de mens der zonde, de zoon van het verderf 2Thes.2:1-12. Na deze opname zal de antichrist zich volledig openbaren. Hij zal allen, die geloven in de levende God, wreed vervolgen. Als deze vervolging zó hevig wordt dat geen vlees behouden zou kunnen worden, wanneer de antichrist op het toppunt van zijn duivelse macht gekomen zal zijn, dan komt ter verlossing Christus met Zijn verheerlijkte heiligen terug op aarde en zal de heerschappij van de antichrist vernietigd worden.

Het duizendjarig rijk van heerlijkheid op aarde zal beginnen en ook de beloften gedaan aan de Joden zullen in vervulling gaan. Zij, de Joden, zullen Jezus zien (Ope.1:7) en de verheerlijkte Messias aannemen (Zac.12:10-14; Jes.2:2-4). Christus zal dan regeren van zee tot zee, en van de rivier tot aan de einden der aarde (Zac.9:10b) als Heere aller heren en Koning aller koningen. De vloek op de zonde (Gen.3:17) wordt opgeheven (Ope.22:3), er zal weer een paradijstoestand heersen op aarde; een herstelling van de paradijstoestand van vóór de zondeval. Bij het begin van het duizendjarige rijk wordt satan gebonden; satan zal echter op het einde van dit rijk van heerlijkheid weer voor een korte tijd ontbonden worden opdat zal blijken welke mensen zich onder zijn heerschappij zullen stellen, ondanks een duizendjarige Christusregering. Ten slotte vindt de tweede, algemene, opstanding plaats. De verrezen doden zullen dan geoordeeld worden: dit is het komen van Christus als Rechter.

HOOP.

Onderzoekt de Schriften; onderzoek wat Christus schenkt en van ons vraagt. Merk op en onderzoek de dingen die rondom u gebeuren. Wij leven toch in de laatste tijd voor de persoonlijke wederkomst van Jezus Christus. Dit wordt herkend aan het in vervulling gaan van de in de Bijbel (o.a. Mat.24, Mar.13, 2Thes.2, 2Tim.3) genoemde tekenen van de tijd: oorlogen, hongersnoden, pestilentiën, natuurrampen, afval van het geloof, mensen zullen gericht zijn op eigenbelang, liefhebbers van/voor zichzelf. Het is altijd de hoop van de gelovigen in de kerk van Jezus Christus geweest om opgenomen te worden en de Bruidegom Jezus Christus tegemoet te gaan in de lucht om eeuwig de Zijne te zijn en Zijn komst is zeer aanstaande. De tegenwoordige toestand is dus niet een blijvende, maar zal wijken wanneer het rijk der hemelen in openbare heerlijkheid verschijnt. Wat een hoop, wat een toekomst. Het is duidelijk dat daarom de verkondiging binnen en buiten de gemeente in het teken staat van de oproep: Bekeert u, bereidt u: Jezus komt.

Haarlem, november 2024. Bijbelstudie is samengesteld door apostel J.L.M. Straetemans.

Hersteld Apostolische Zendingkerk in Nederland

Centraal adres: Wilhelminastraat 21, 2011 VJ Haarlem

Voor nadere informatie:

023 - 5 28 55 61 | info@hazknederland.org | www.hazknederland.org

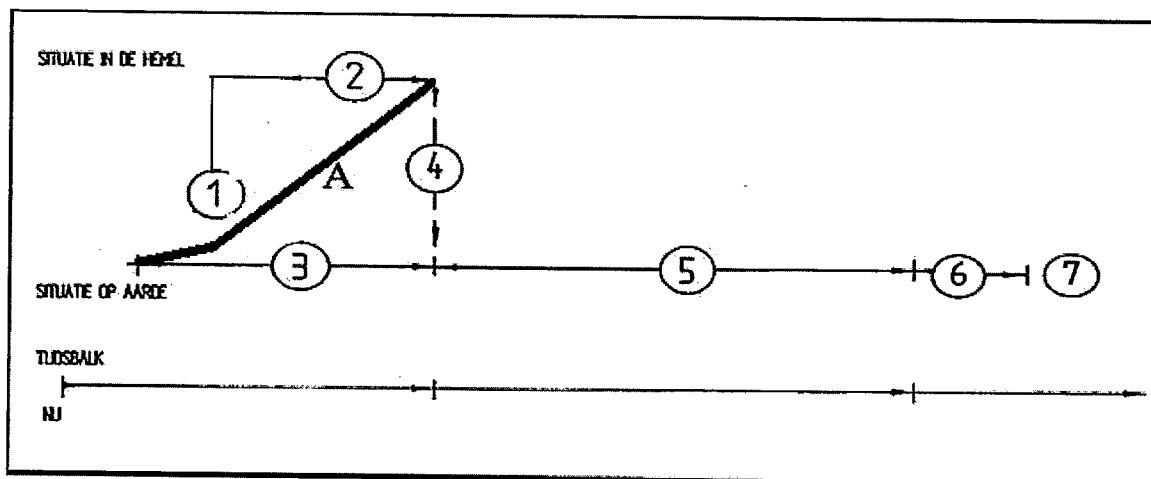

1. OPHALEN V.D. BRUID DOOR DE BRUIDEGOM; EERSTE WEDERKOMST; OPSTANDING UIT DE DODEN
 1 Thes.4:16,17 Want de Heere Zelf zal met een geroep, met de stem des archangels, en met de bazuin Gods nederdalen van den hemel; en die in Christus gestorven zijn, zullen eerst opstaan; Daarna wij, die levend overgebleven zijn, zullen tezamen met hen opgenomen worden in de wolken, den Heere tegemoet, in de lucht; en also zullen wij altijd met den Heere wezen. 1 Kor.15:51,52 Ziet, ik zeg u een verborgenheid: wij zullen wel niet allen ontslapen, maar wij zullen allen veranderd worden; In een punt des tijds, in een ogenblik, met de laatste bazuin; want de bazuin zal slaan, en de doden zullen onverderfelijk opgewekt worden, en wij zullen veranderd worden.

2. BRUILOFT VAN HET LAM
 Ope.19:7,8,9 Laat ons blijde zijn, en vreugde bedrijven, en Hem de heerlijkheid geven; want de bruiloft des Lams is gekomen, en Zijn vrouw heeft zichzelf bereid. En haar is gegeven, dat zij bekleed worde met rein en blinkend fijn lijnwaad; want dit fijn lijnwaad zijn de rechtvaardigmakingen der heiligen. En hij zeide tot mij: Schrijf, zalig zijn zij, die geroepen zijn tot het avondmaal van de bruiloft des Lams. En hij zeide tot mij: Deze zijn de waarachtige woorden Gods.

3. GROTE VERDRUKKING; ANTICHRISTELIJKE MACHT BEREIKT HOOGTEPUNT, zie A.
 Dan.12:1 En te die tijd zal Michael opstaan, die grote vorst, die voor de kinderen uws volks staat, als het zulk een tijd der benauwdheid zijn zal, als er niet geweest is, sinds dat er een volk geweest is, tot op dienzelven tijd toe; en te die tijd zal uw volk verlost worden, al wie gevonden wordt geschreven te zijn in het boek.
 Mar.13:19 Want die dagen zullen zulke verdrukking zijn, welker gelijke niet geweest is van het begin der schepselen, die God geschapen heeft, tot nu toe, en ook niet zijn zal.

4. WEDERKOMST BIJ HET BEGIN VAN HET DUIZENDJARIG RIJK VAN HEERLIJKHEID
 Ope.1:7 Ziet, Hij komt met de wolken en alle oog zal Hem zien, ook degenen, die Hem doorstoken hebben; en alle geslachten der aarde zullen over Hem rouw bedrijven; ja, amen.

5. SATAN GEBONDEN; BEGIN DUIZENDJARIG RIJK VAN HEERLIJKHEID
 Ope.20:1,2,3a En ik zag een engel afkomen uit den hemel, hebbende den sleutel des afgronds, en een grote keten in zijn hand; En hij greep den draak, de oude slang, welke is de duivel en satanas, en bond hem duizend jaren; En wierp hem in den afgrond, en sloot hem daarin, en verzegelde dien boven hem, opdat hij de volken niet meer verleiden zou, totdat de duizend jaren zouden geëindigd zijn.
 Ope.21:1,2 En ik zag een nieuwen hemel en een nieuwe aarde; want de eerste hemel, en de eerste aarde was voorbijgegaan, en de zee was niet meer. En ik, Johannes, zag de heilige stad, het nieuwe Jeruzalem, nederdalende van God uit den hemel, toebereid als een bruid, die voor haar man versierd is.
 Ope.20:6b zij zullen priesters van God en Christus zijn en zij zullen met Hem als koningen heersen duizend jaren.

6. SATAN WEER LOSGELATEN
 Ope.20:3b totdat de duizend jaren zouden geëindigd zijn. En daarna moet hij een kleinen tijd ontbonden worden.
 Ope.20:7 En wanneer de duizend jaren zullen geëindigd zijn, zal de satanas uit zijn gevangenis ontbonden worden.

7. LAATSTE OORDEEL; OORDEELSDAG, ALGEMENE OPSTANDING DER DODEN
 Ope.20:11,12,13 En ik zag een grote witte troon en Hem, die daarop gezeten was, voor wiens aangezicht de aarde en de hemel vluchtten, en geen plaats werd voor hen gevonden. En ik zag de doden, de groten en de kleinen, staande voor de troon, en er werden boeken geopend. En nog een ander boek werd geopend, het boek des levens; en de doden werden geoordeeld op grond van hetgeen in de boeken geschreven stond, naar hun werken. En de zee gaf de doden, die in haar waren, en de dood en het dodenrijk gaven de doden, die in hen waren, en zij werden geoordeeld, een ieder naar zijn werken.